

Project KOMPAS



**Interventieproject huisvesting
Moe-landers West Friesland**



initiatief van de negen West-Friese gemeenten

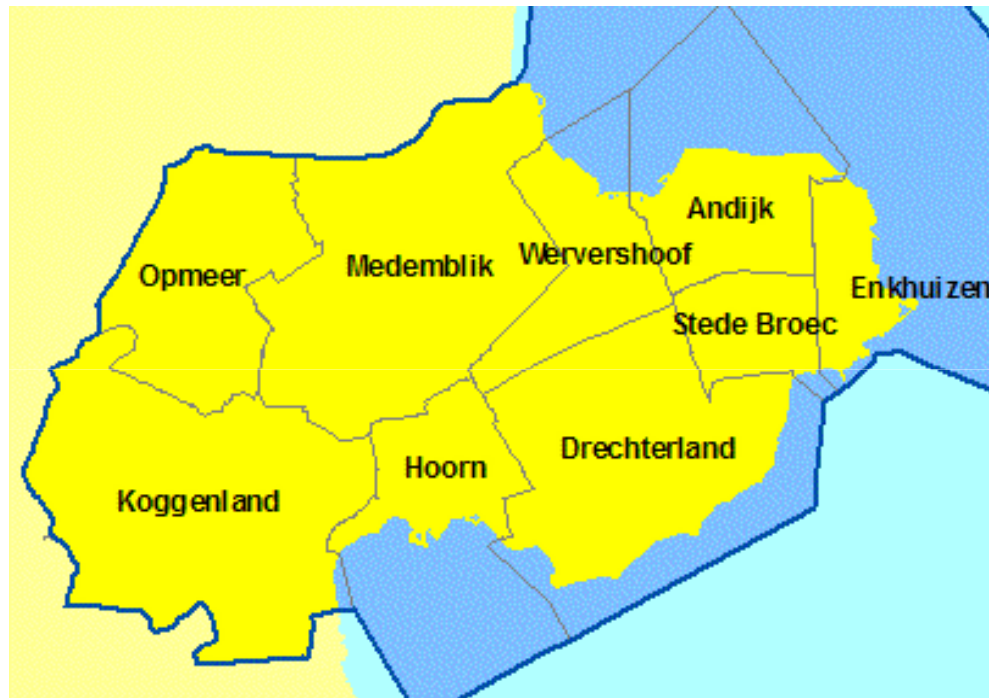

Aanleiding project

- veel arbeidsmigranten in West-Friesland
- illegale huisvestingvormen
- Overlastmeldingen (leefbaarheid wijken)
- beperkte registratie (zowel BWT als GBA)
- aanwijzingen van:
 - inhumane huisvesting
 - malafide uitzendbureaus
 - onderbetaling

•Achtergrond optreden

–Handhaving wet- en regelgeving

- Controleren op verblijfslocaties
- Bevorderen nalevinggedrag
- Stimuleren van registratie

–Bestrijding overlast

- Aanpak overbewoning

–Sociaal

- Terugdringen uitbuiting
- Gezondheidszorg
- Veiligheid en leefbaarheid

Externe partijen

- Belastingdienst
- Arbeidsinspectie
- Regiopolitie Noord Holland Noord
- SIOD
- UWV / SVB
- *Indirect*
 - Netwerkbeheerder Liander
 - GGD

Vooronderzoekfase 2009

- **Aard en omvang van de huisvestingproblematiek helder krijgen**
 - aanleveren en ophalen huisvestingsinformatie bij de gemeenten, en de externe partijen,
- **Pilot SIOD analyse, Drechterland (bewoning – waterverbruik)**
- **Steekproef, beperkt aantal controles**
 - feitelijke werkelijkheid vergelijken met de papieren werkelijkheid
- **Opstellen rapportage**
 - advies op basis van bevindingen voor Go of No Go



Verblijfslocaties arbeidsmigranten

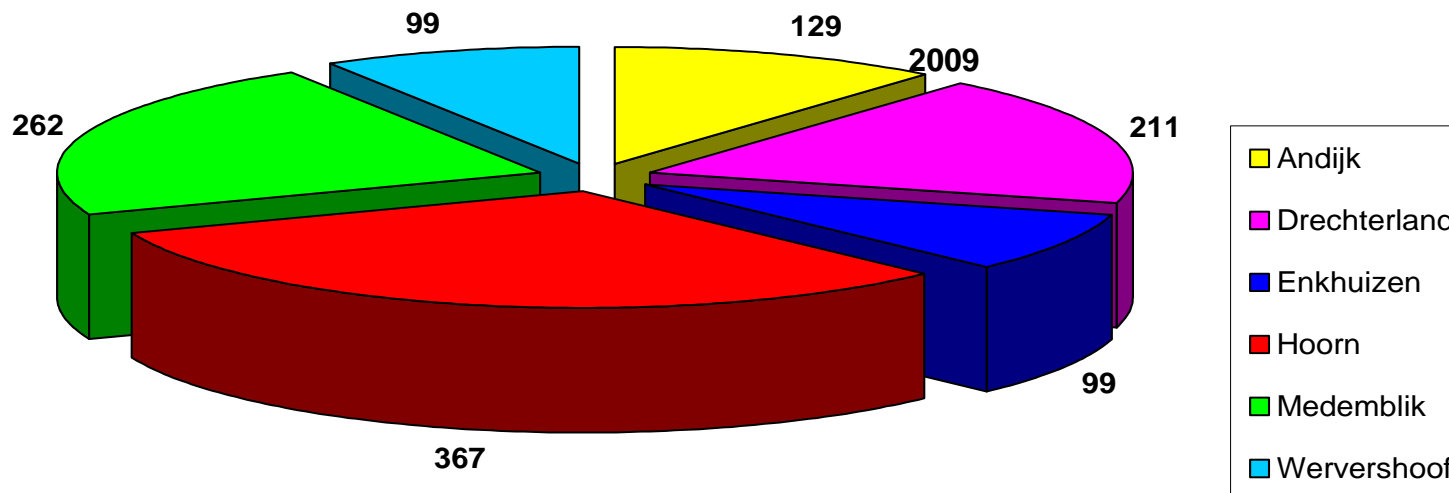

Bestandinformatie

1461 verblijfslocaties » **294** controlewaardige locaties

Onderzoekwaardige verblijfslocaties arbeidsmigranten

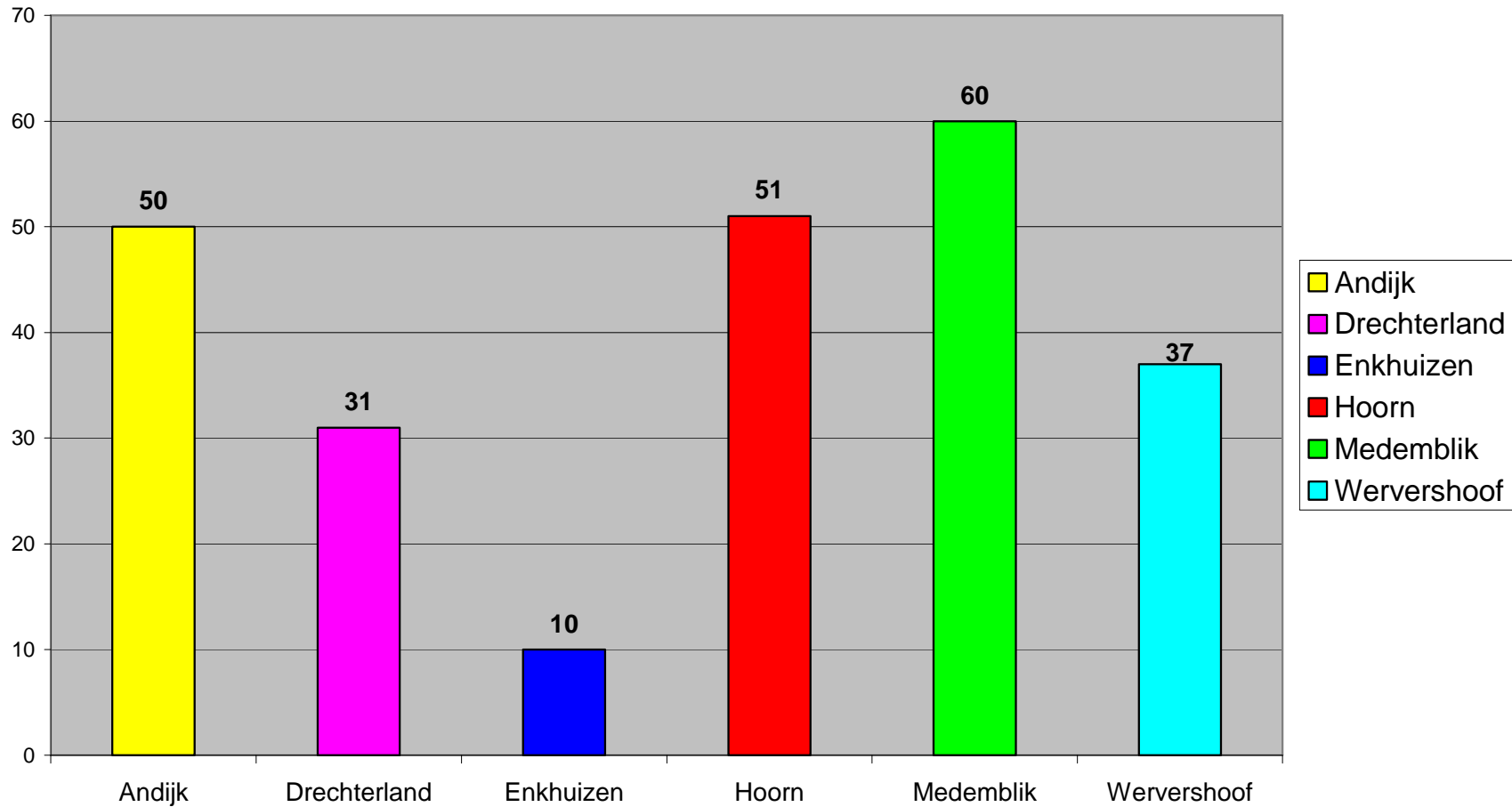

Doel van Toezicht en Handhaving

- Vanuit integrale repressie naar nalevinggedrag
- Stimuleren registratieverplichting
 - *Panden*
 - *Personen*
 - *Voertuigen*
- Zicht krijgen en behouden op verblijfslocaties
- Alle huisvesting conform de richtlijnen
- Doorbreken van de afhankelijkheidspositie
 - Arbeidsmigrant vaak meervoudig afhankelijk
- Cumulatieve aanpak van huisvesters
 - Aanspreken, aanschrijving, (her)controle, bestuursdwang

Barrièremodel SIOD



<u>legaal</u> • reisbureau's	<u>legaal</u> • familie • asielzoekerscentra	<u>legaal</u> • huwelijk • (vreemdelingen) status	<u>legaal</u> • werkgevers
---------------------------------	--	---	-------------------------------

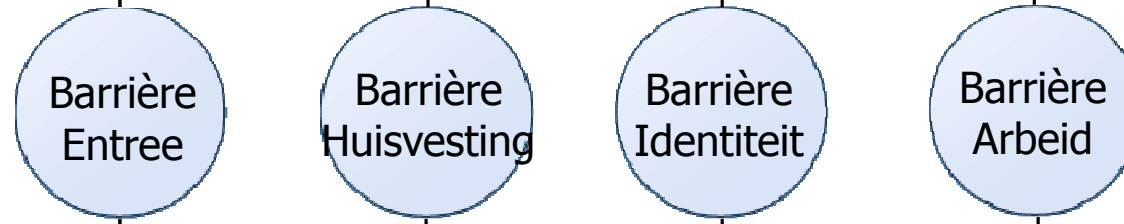

<u>illegaal</u> • mensen-smokkelaars	<u>illegaal</u> • huisjesmelkers	<u>illegaal</u> • vervalsers • schijnhuwelijk	<u>illegaal</u> • malafide bemiddelaars
---	-------------------------------------	---	--

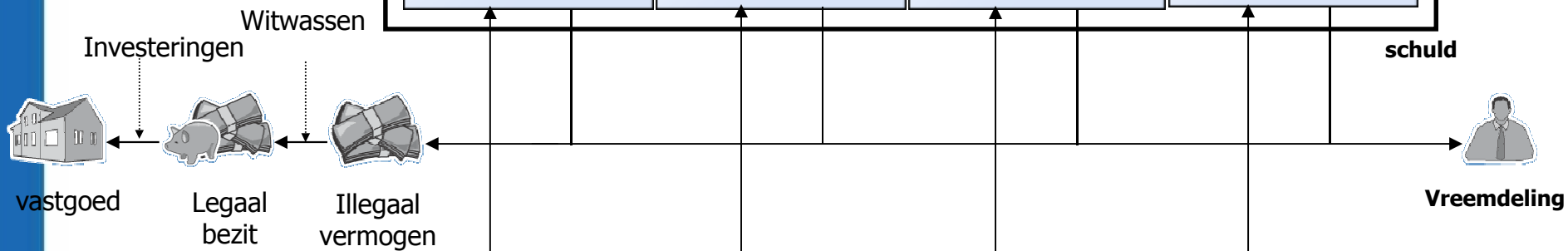

- | | | | |
|---|--|---|---|
| <ul style="list-style-type: none"> • Politie • Kon. marechaussee • IND | <ul style="list-style-type: none"> • Gemeente • Politie • Bel.dienst-FIOD/ECD | <ul style="list-style-type: none"> • Politie • KMar | <ul style="list-style-type: none"> • SIOD • Arbeidsinspectie • UWV |
|---|--|---|---|



Integrale handhaving:
 het bestaande beter verbinden

Projectorganisatie

Stuurgroep

Wie: Portefeuillehouders: Politie, Belastingdienst,
Arbeidsinspectie, UWV

ABZ: (openbare orde)min. 2x en VVRE min. 2x
Secretaris VVRE

Projectleider Kompas

Wat: Coördinatie en voortgang

Projectgroep Handhaving

Wie: Portefeuillehouders ABZ, politie, belastingdienst
arbeidsinspectie

Secr: ambtelijke bijstand van gemeenten
die voorz. is

Projectleider Kompas

Wat: Interventiemethode

Hoe: Plan van aanpak Kompas

Wanneer: sept. 2010 t/m juni 2012

Projectgroep Voorzieningen

Wie: Portefeuillehouders. VVRE, werkgevers/Uitz.,
Parken, Woningcorporaties, Projectontwikkelaars

Secr.: ambtelijke bijstand van gemeenten die voorz. is
Projectleider Kompas

Wat: Bestaande en nieuwbouw

Hoe: Samenwerkingsovereenkomsten

Wanneer: vanaf nu tot realisatie

Projectgroep

Handhaving

- Capaciteitinzet per deelnemende gemeente
- Capaciteitinzet Belastingdienst, BPM project
- Capaciteit beschikbaar Politie
- Capaciteit inzet Energiebedrijf Liander (op afroep)

Projectgroep

Voorzieningen

- **Convenant met ABU/NBBU/VIA**
 - Landelijke brancheorganisaties uitzendbranche
- **Gegevensuitwisseling SNCU**
 - Stichting Naleving CAO voor Uitzendkrachten
- **Samenwerkingafspraken met woningcorporaties**
- **Alternatieven beoordelen en adviseren**

Projectgroep Voorzieningen

- Benutten aanwezig potentieel leegstaande en te koop staande panden in Nederland t.b.v. transformatie
- Benutten aanwezige potentiële invul-locaties t.b.v. nieuwbouw
- Vraaggerichte, kwalitatieve, rendabele oplossingen
- Gemeenten faciliteren partijen
- Woningcorporaties en projectontwikkelaars realiseren

Operationele Projectfase (fase 2)

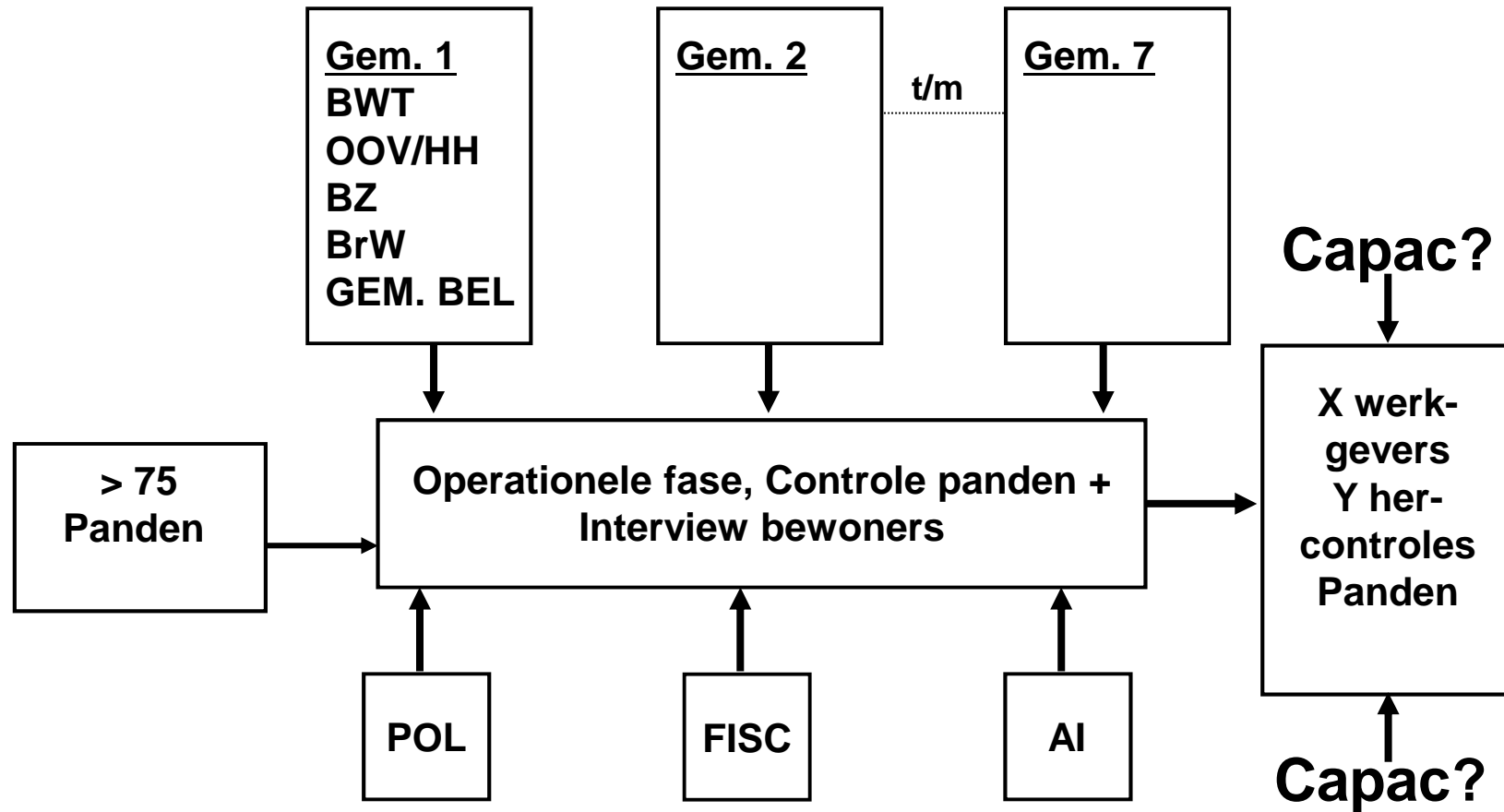

Projectfase 3

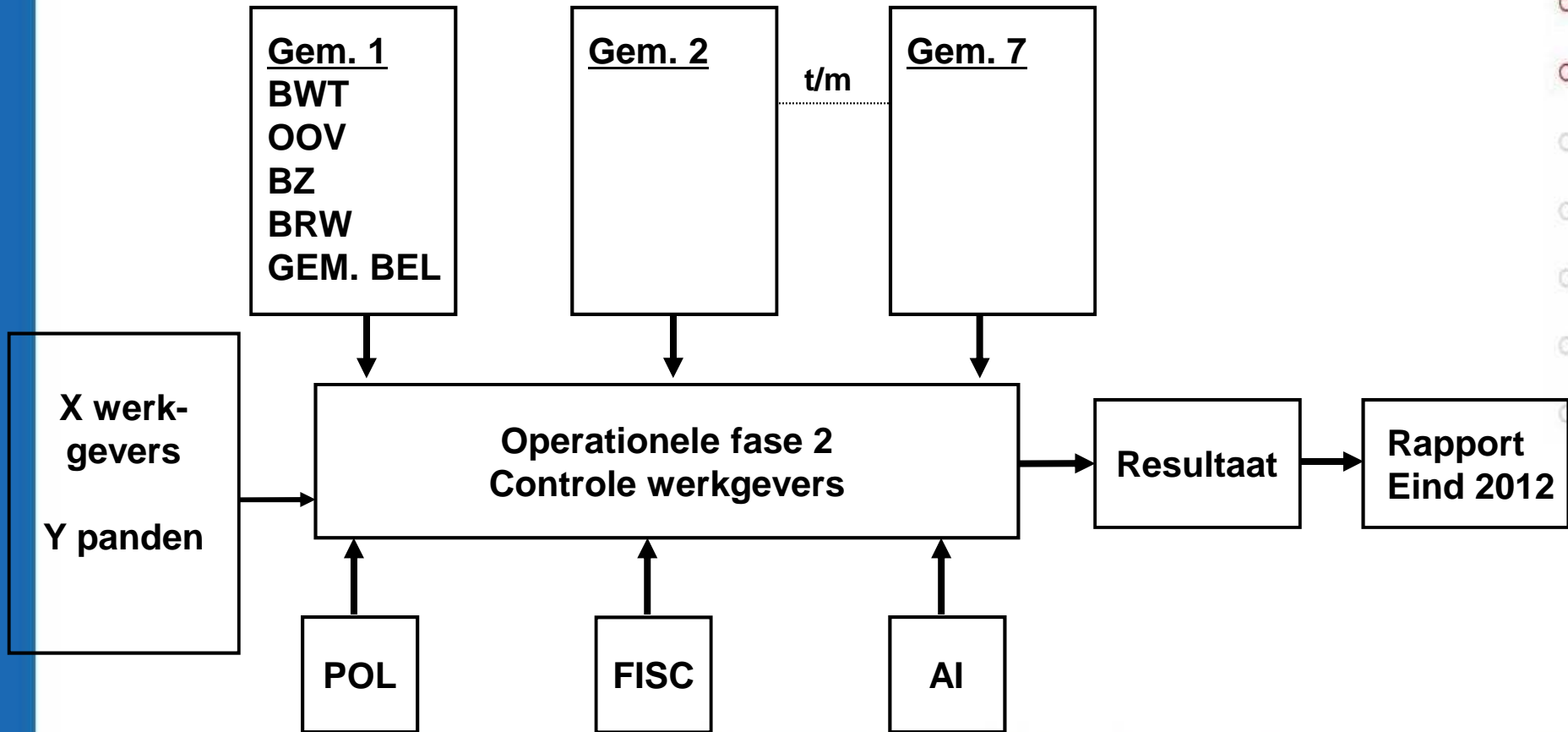

Aanpak controles

- Taakgericht en -overschrijdend opereren
 - signaleringsfunctie en overdracht
- Pandcontrole
 - bouwkundig en wetstechnisch
- Interview bewoners
 - details over verblijf, werk, inkomen, betalingen
- Standaard uitvraagformulieren
- Verwerking gegevens in IVT applicatie
- Respectvol naar de bewoners
- Informatievoorziening naar bewoners
 - Diverse Poolse folders en informatiebrieven

Succesfactoren

- Succesvolle cyclus:

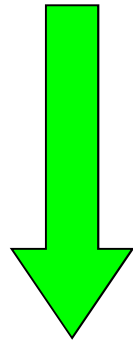

- Monitoren
- Signaleren
- Samenwerken
- Aanpakken & uitproberen

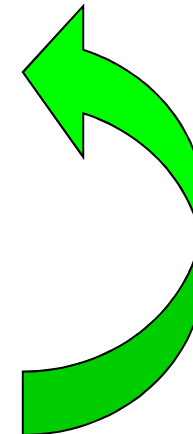

Projectleider (OPL + RCF)

- Verbindende schakel tussen partijen
- Samenwerkingsafspraken
- Inbreng expertise handhaving
- Bewaking uniforme werkwijze
- Bewaking planning en doelstelling
- Analyseren uitvraaginfo
- Coördinatie externe communicatie
- Advisering Stuurgroep en projectgroepen